

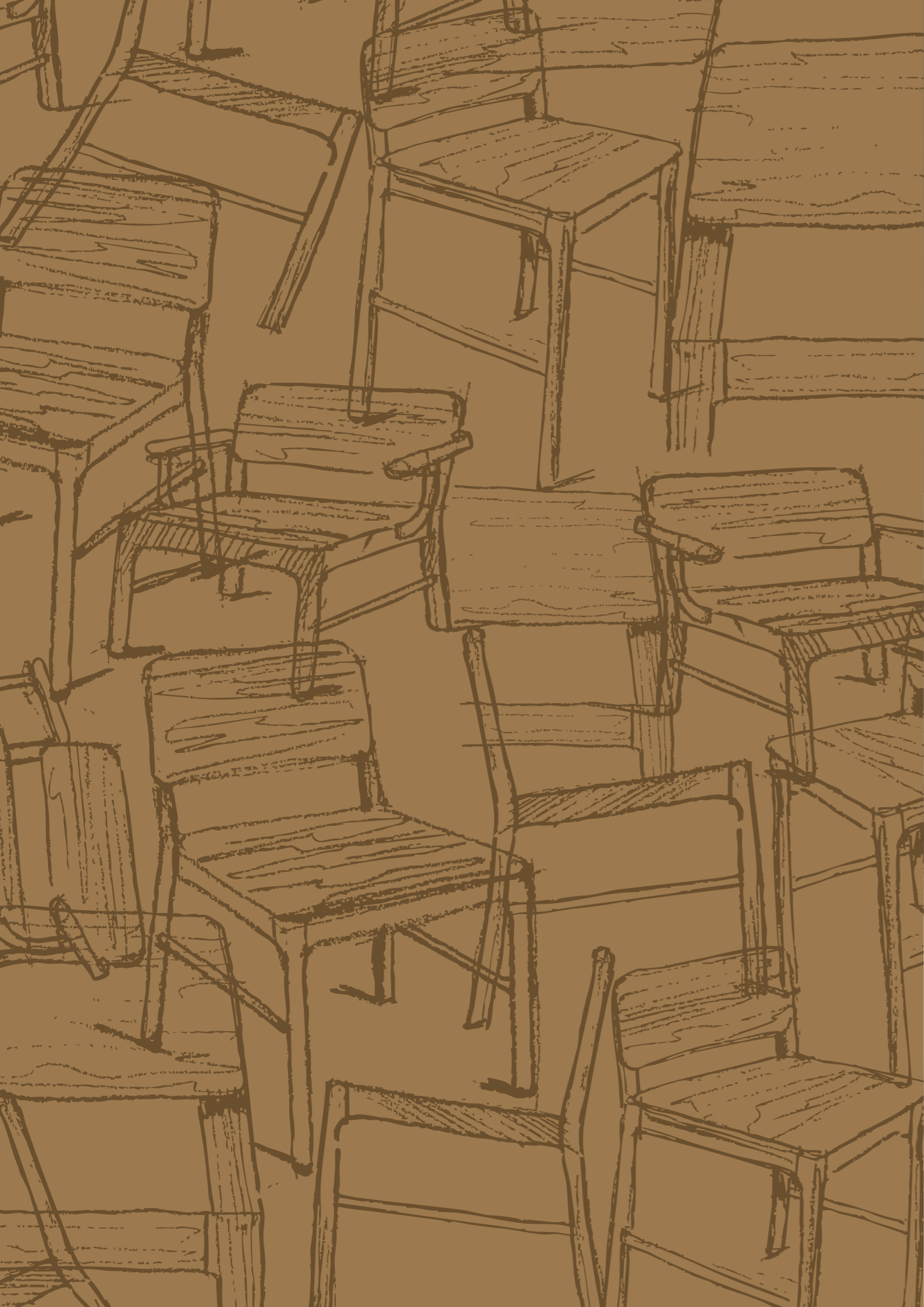

OPERA PRIMA

m | artedesign





Opera Prima

La **purezza del legno**, accompagnata anche dall'opzione con rivestimento in pelle o tessuto, conferisce al prodotto una presenza discreta ma riconoscibile, capace di integrarsi con naturalezza in contesti differenti, dagli spazi contract agli ambienti domestici.



The **purity of the wood**, also available with leather or fabric upholstery, gives the product a discreet yet recognizable presence, capable of integrating naturally into different contexts, from contract spaces to residential environments.

La **pureté du bois**, également disponible avec revêtement en cuir ou en tissu, confère au produit une présence discrète mais reconnaissable, capable de s'intégrer naturellement dans différents contextes, des espaces contract aux environnements domestiques.

La **pureza de la madera**, disponible también con tapizado en piel o tela, otorga al producto una presencia discreta pero reconocible, capaz de integrarse con naturalidad en diferentes contextos, desde espacios contract hasta entornos domésticos.











alea
in 1 litro



analisi di un artista

Seduta in legno, manifesto di un' **essenzialità senza tempo**. Opera Prima nasce come prodotto classico, con l'obiettivo di recuperare e valorizzare, reinterprestandoli, riferimenti e archetipi. Il rapporto dimensionale è attentamente calibrato, dando vita a un equilibrio armonioso e formale attento al comfort, in un dialogo tra elementi contemporanei e richiami iconografici. La collezione si articola in **cinque modelli**: sedia con e senza braccioli, versione lounge, sgabello nelle altezze di 66 cm oppure 76 cm. Una famiglia pensata per arredare ambienti dove comfort, sobrietà e identità formale convivono in perfetto equilibrio.

A wooden seat, a manifesto of **timeless essentiality**. Opera Prima was conceived as a classic product, aiming to recover and enhance, through reinterpretation, references and archetypes. Its dimensional proportions are carefully calibrated, creating a harmonious and formal balance attentive to comfort, in a dialogue between contemporary elements and iconic references. The collection includes **five models**: chair with and without armrests, lounge version, and stools available in heights of 66 cm or 76 cm. A family designed to furnish spaces where comfort, sobriety, and formal identity coexist in perfect balance.

Un siège en bois, manifeste d'une **essence intemporelle**. Opera Prima naît comme un produit classique, avec l'objectif de récupérer et de valoriser, en les réinterprétant, des références et des archétypes. Les proportions dimensionnelles sont soigneusement calibrées, créant un équilibre harmonieux et formel, attentif au confort, dans un dialogue entre éléments contemporains et références iconographiques. La collection se décline en **cinq modèles** : chaise avec ou sans accoudoirs, version lounge, tabouret en hauteur de 66 cm ou 76 cm. Une famille pensée pour meubler des espaces où confort, sobriété et identité formelle coexistent en parfait équilibre.

Asiento de madera, manifiesto de una **esencialidad atemporal**. Opera Prima nace como un producto clásico, con el objetivo de recuperar y valorar, reinterpretrandolos, referencias y arquetipos. Las proporciones dimensionales están cuidadosamente calibradas, generando un equilibrio armonioso y formal, atento al confort, en un diálogo entre elementos contemporáneos y referencias icónicas. La colección se articula en **cinco modelos**: silla con y sin reposabrazos, versión lounge, taburete en alturas de 66 cm y 76 cm. Una familia pensada para amueblar espacios donde confort, sobriedad e identidad formal conviven en perfecto equilibrio.



Opera Prima

Seduta con struttura in legno massello

Seat with solid wood frame | Assise avec structure en bois massif | Asiento con estructura de madera maciza

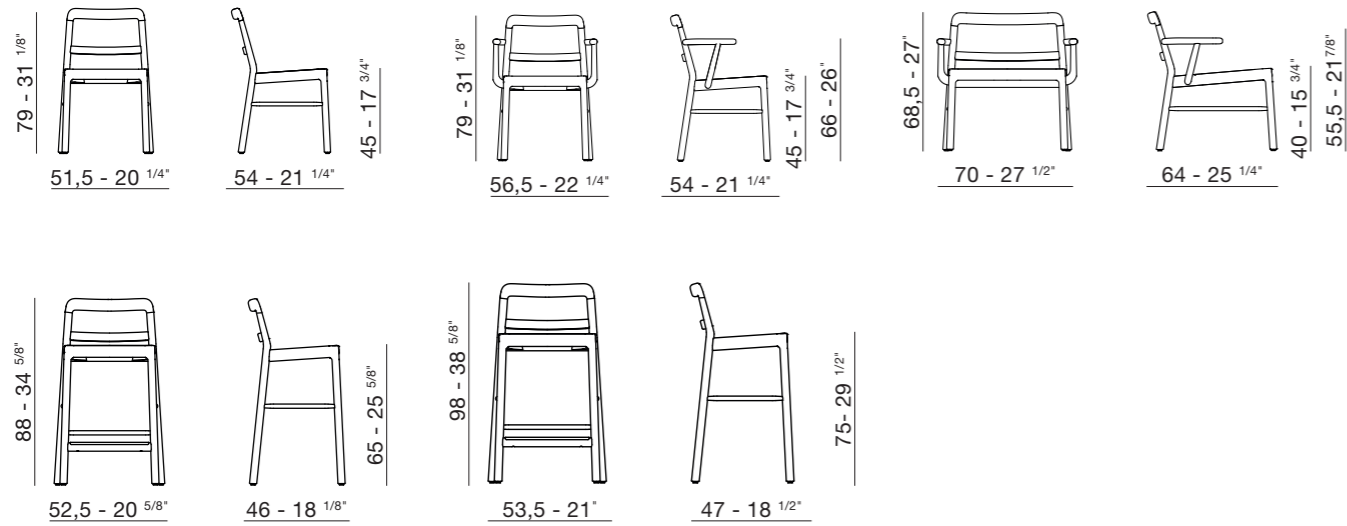

Finiture

Finishes | Finitions | Acabados

Legno Naturale

Natural Wood | Bois Naturel | Madera Natural

NA

Tessuti

Fabrics | Tissus | Tejidos



Concept, visual & graphic design

Alea marketing + communication

Designer

Emilio Nanni

Art direction

Mirto Antonel

Le immagini dei prodotti visibili all'interno di questo catalogo sono inserite a scopo puramente indicativo
The images of the products visible in this catalogue are included for information purposes only
Les images des produits visibles dans ce catalogue sont incluses à titre informatif uniquement
Las imágenes de los productos visibles en este catálogo se incluyen solo con fines informativos

A brand of
alea